

Благодарим за выбор!

Инструкция по установке:

(1) Демонтируйте штатные сапуны из агрегатов, согласно их расположению: Рис. 1-4. (2) Используя входящие в комплект болт-штуцеры и уплотнительные шайбы, установите фитинги с отводящими трубками согласно указанной в рисунках длине трубки. (3) Пластиковыми стяжками закрепите отводящую трубку на заднем мосту и на раме таким образом, чтобы не нарушался свободный ход подвески и обеспечивалась максимальная безопасность трубки от обрывания Рис. 5. (4) Магистраль закрепите стяжками к раме таким образом, чтобы избежать контакта трубки с выхлопной системой автомобиля, а также перетирания трубки о подвижные части трансмиссии. (5) Выведите трубку под капот и установите на её окончание фильтр из комплекта. (6) Протяните трубки от агрегатов и переднего моста к проложенной трубке заднего моста, закрепив их стяжками таким образом, чтобы не нарушался свободный ход подвески и обеспечивалась максимальная безопасность трубки от обрывания, контакта с выхлопной системой, а также перетирания трубки о подвижные части трансмиссии. (7) В местах соединения трубок в единую магистраль, разрежьте трубку заднего моста и установите тройники из комплекта. (8) В случае необходимости трубка может быть отсоединена от тройников и фильтра нажатием на кольцо цангового зажима.

1

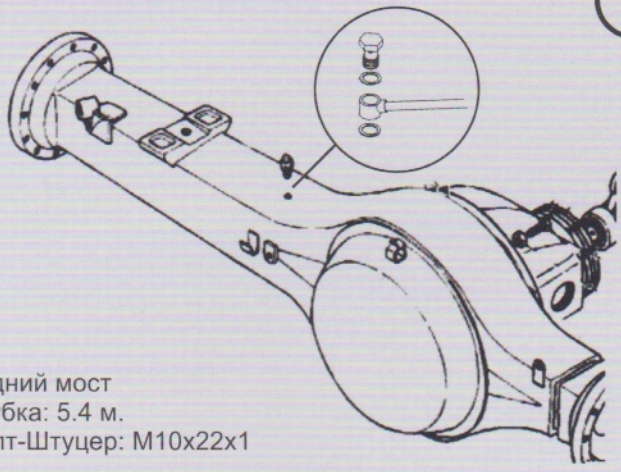

Задний мост
Трубка: 5.4 м.
Болт-Штуцер: M10x22x1

2

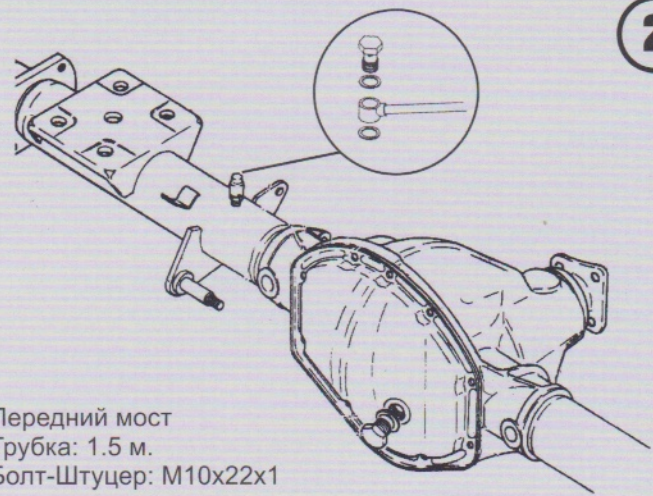

Передний мост
Трубка: 1.5 м.
Болт-Штуцер: M10x22x1

3

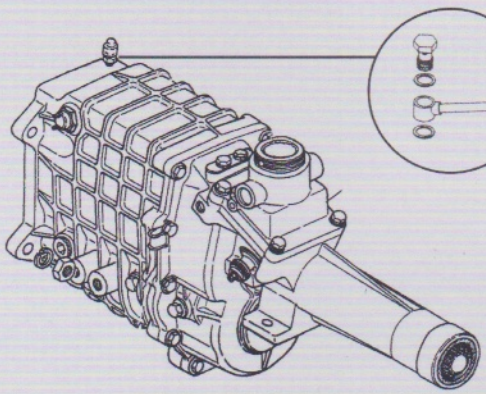

КПП
Трубка: 0,8 м.
Болт-Штуцер: M10x22x1

4

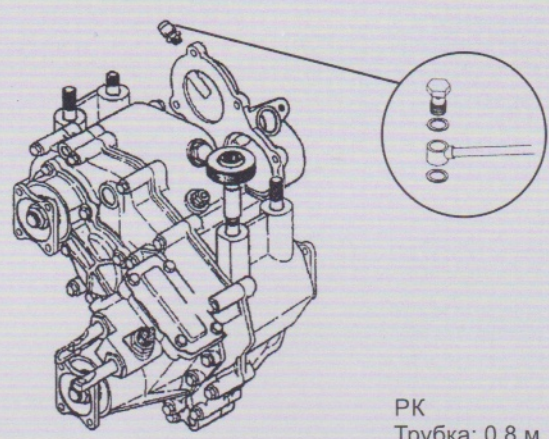

РК
Трубка: 0,8 м.
Болт-Штуцер: M10x22x1

5



Размещение трубок относительно кузова на примере автомобиля "Газель"

Комплектация: Фитинг латунный с отводящей трубкой - 4 шт. Болт-Штуцер M10x22x1 - 4 шт. Кольцо уплотнительное - 8 шт. Тройник цанговый для трубки м6 - 3 шт. Фильтр цанговый для трубки м6 - 1 шт. Стяжка пластиковая - 30 шт. Инструкция по установке - 1 шт.